

Przycisk naciśnięty	Buzer	Funkcja
Raz krótko	Jeden długi sygnał	Dwuetałowa rejestracja przycisków pilotów BFT MITTO w kanale nr1,
Drugi raz krótko*	Jeden krótki sygnał	Rejestrowanie przycisków pilota innych producentów w kanale nr1,
Trzeci raz krótko	Podwójny długi sygnał	Dwuetałowa rejestracja przycisków pilotów BFT MITTO w kanale nr2,
Czwarty raz krótko*	Podwójny krótki sygnał	Rejestrowanie przycisków pilota innych producentów w kanale nr2,
Pięty raz krótko	Potrójny krótki sygnał	Kasowanie naciśniętego pilota

*sygnały występują tylko, gdy działają piloty BFT Mitto oraz piloty innych producentów, opcja 5.2

Przycisk PRG zwolniony po:	Funkcja	Opis
Jeden krótki sygnał buzera, potem trzy sygnały	Tryb pracy kanału nr1	naciśnięcie przycisku po pierwszym sygnale buzera wybiera tryb bistabilny kanału, po drugim wybiera tryb TDJN, a po trzecim długim sterownik oczekuje na wprowadzenie czasu trybu monostabilnego (001- 999s),
Dwa krótkie sygnały buzera, potem trzy sygnały	Tryb pracy kanału nr2	naciśnięcie przycisku po pierwszym sygnale buzera wybiera tryb bistabilny kanału, po drugim wybiera tryb TDJN, a po trzecim długim sterownik oczekuje na wprowadzenie czasu trybu monostabilnego (001- 999s),
Trzy krótkie sygnały buzera, potem cztery sygnały	Piloty BFT lub wszystkie	naciśnięcie przycisku po pierwszym sygnale buzera - działają tylko piloty zmiennokodowe BFT, po drugim sygnale buzera - działają wszystkie piloty,
	Sygnalizacja zmiany stanu kanału	naciśnięcie przycisku po trzecim sygnale buzera - działanie kanału nie jest sygnalizowane buzerem sterownika, po czwartym sygnale buzera - działanie kanału jest sygnalizowane buzerem sterownika,
Cztery krótkie sygnały buzera, potem jeden	Reset	naciśnięcie przycisku po pierwszym sygnale buzera - kasowanie pamięci pilotów i przywrócenie ustawień fabrycznych,

9. Gwarancja

Gwarancja producenta obejmuje urządzenie nabyte na terytorium Polski i trwa 3 lata od daty jego produkcji. Jeżeli w ciągu 3 lat od daty produkcji wystąpią usterki w jego działaniu z przyczyn zależnych od producenta, zostaną one bezpłatnie usunięte, lub urządzenie zostanie wymienione na nowe. Wykonanie naprawy gwarancyjnej, ani wymiana urządzenia w ramach gwarancji, nie powodują przedłużenia terminu gwarancji.

Gwarancja producenta nie obejmuje:

Uszkodzeń mechanicznych, uszkodzeń termicznych, zalania, uszkodzeń wynikających z aktywności silnych pól, w tym pól elektromagnetycznych, przepięć elektrycznych, z ingerencji użytkownika oraz z normalnego zużycia w ramach normalnej pracy. Odpowiedzialność producenta ograniczona jest do detalicznej wartości urządzenia wskazanej w cenniku producenta obowiązującym w dniu zgłoszenia reklamacji. Producent nie odpowiada za utratę, uszkodzenie lub zniszczenie urządzenia wynikłe z innych przyczyn, niż wady w nim tkwiące, oraz nie odpowiada za szkody spowodowane wadami produktu.

W szczególności uprawnienia z tytułu gwarancji nie obejmują prawa do domagania się zwrotu utraconych zysków w związku z awarią urządzenia. Gwarancja na sprzedany towar nie wyłącza, nie ogranicza ani nie zawieszają uprawnień konsumentów wynikających z przepisów bezwzględnie obowiązujących.

Urządzenie należy odesłać wraz z tą gwarancyjną i wypełnionym formularzem reklamacyjnym (do pobrania na www.proxima.pl w zakładce do pobrania) na adres firmy.



Zabrania się wyrzucania tego urządzenia razem z odpadami domowymi. Według dyrektywy WEEE obowiązującej w UE, to urządzenie podlega selektywnej zbiórce.



UPROSZCZONA DEKLARACJA ZGODNOŚCI UE:
Proxima sp.j. niniejszym oświadcza, że urządzenie jest zgodna z dyrektywą 2014/53/UE.

Pełny tekst deklaracji zgodności UE jest dostępny pod adresem internetowym: www.proxima.pl

Proxima sp.j. jest niezależnym producentem automatyki bramowej. Nazwy innych producentów zostały wymienione wyłącznie po to, aby wyjaśnić przeznaczenie urządzenia.

PROXIMA

PROXIMA
87-100 Toruń
ul. Polna 23A, tel. 56 660 2000 www.proxima.pl 03.2024

Sieciowy Sterownik Radiowy LN_LT kompatybilny z BFT

Zasilanie 230VAC, załączanie żarówek LED, dwa kanały - trzy tryby pracy, 585 pilotów.

UWAGA. Antena może znajdować się pod napięciem 230VAC. W żadnym razie nie należy jej skraćć.

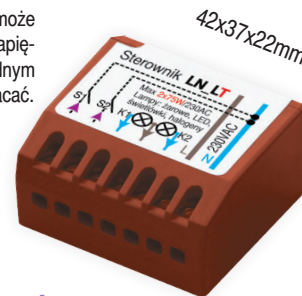

Najważniejsze zalety:

- ✳ Zaprojektowany specjalnie do załączania pilotem radiowym i przyciskiem żarówek LED które przy załączaniu pobierają znacznie większy prąd niż wynika to z ich mocy znamionowej. Znaczny prąd podczas załączania żarówki LED prowadzi do sklejania styków przełączników. **I tak np: przełącznik mogący sterować oświetleniem żarowym o mocy 150W, pracuje poprawnie tylko z żarówkami LED o mocy znamionowej do 10W.**
- ✳ dwa kanały - łączna obciążalność kanałów 150W bez względu na rodzaj źródła światła - LEDowe, żarowe, elektroluminescencyjne (świetlótki).
- ✳ 585 pilotów = zmiennokodowe BFT **SYSTEMOWE** + (opcja programowana) dowolne piloty z układem HCS pracującego w paśmie 433.92MHz - analizowana jest część stała transmisji (28 bitów - ponad 250mln kombinacji),
- ✳ trzy tryby pracy:
 - **bistabilny z resetem**,
 - **TDJN** (-Tak Długo Jak Naciskasz),
 - **monostabilny** 1-999s, z rozdzielczością 1s,
- ✳ odbiornik superheterodynowy, do 200m zasięgu,
- ✳ zasilanie 230VAC / 50Hz
- ✳ można zarejestrować nawet 4 przyciski i 10 kombinacji przycisków pilota czteroprzyciskowego i dwa przyciski, i jedną kombinację przycisków pilota dwuprzyciskowego,
- ✳ kilka przycisków lub kombinacja przycisków każdego pilota, może sterować jednym lub dwoma kanałami,
- ✳ akustyczne potwierdzenie odebrania sygnału pilota - inaczej dla pilota zmiennokodowego BFT i inaczej dla pilota nieSYSTEMOWEGO z HCSem, inaczej dla kanału nr 1 i nr 2, - można tę sygnalizację programowo wyłączyć.

1. Działanie sterownika

1.1. Naciśnięcie zarejestrowanego przycisku (lub dowolnej zarejestrowanej kombinacji przycisków) pilota włącza/zmienia stan kanału/kanałów. Naciśnięcie łącznika S1 włącza/zmienia stan kanału nr 1, a naciśnięcie łącznika S2 włącza/zmienia stan kanału nr 2. Każdy kanał może pracować w jednym z trzech trybów:

- **tryb bistabilny z resetem** (reset - dwusekundowe naciśnięcie pilota wymusza wyłączenie przełącznika - wygodne, gdy operując pilotem nie widzimy reakcji, albo chcemy zsynchronizować dwa kanały bistabilne) - po naciśnięciu pilota przełącznik zmienia stan.

- **monostabilny** - po naciśnięciu pilota przełącznik pozostaje włączony przez zaprogramowany czas 1- 999s, naciśnięcie przycisku pilota, gdy przełącznik jest włączony, wyłącza go,

- **TDJN** (Tak Długo Jak Naciskasz) - przełącznik pozostaje włączony tak długo, jak naciskamy przycisk pilota + 0.5s.

Czas 0.5s służy do eliminacji przerwy w działaniu przełącznika wywołanego chwilową utratą zasięgu.

Po 20s w celu oszczędności baterii pilot przestaje nadawać.

Można ominąć tę niedogodność zwalnając na moment przycisk co 5-20s. Każde chwilowe zwolnienie i naciśnięcie przycisku pilota przedłuża nadawanie pilota o kolejne 20s, a przerwa w nadawaniu mniejsza niż 0.5s jest przez sterownik ignorowana,

1.2. Włączenie przełącznika dla trybu bistabilnego, monostabilnego i TDJN, oraz dodatkowo wyłączeniem przełącznika dla trybu bistabilnego, **jest potwierdzone buzerem sterownika** - można tę sygnalizację programowo wyłączyć.

Użycie pilota zmiennokodowego BFT sterującego kanałem nr 1 jest sygnalizowane jednym sygnałem buzera, a pilota nieSYSTEMOWEGO jednym podwójnym sygnałem buzera.

Użycie pilota zmiennokodowego BFT sterującego kanałem nr 2 jest sygnalizowane dwoma sygnałami buzera, a pilota nieSYSTEMOWEGO dwoma podwójnymi sygnałami buzera.

Uwaga: Akustyczną sygnalizację zmiany stanu kanału można programowo wyłączyć - punkt 5.2 - trzeci i czwarty sygnał buzera.

1.3. Przeciążenie sterownika. Jeżeli obciążenie sterownika spowoduje zbyt duży wzrost temperatury sterownika, załączone obciążenie będzie odłączane na kilka sekund i ponownie załączone na 1s. Im wyższa temperatura sterownika tym na dłużej odłączane jest obciążenie, aż do jego trwałego odłączenia. Przeciążeniu sterownika towarzyszy również przerywany sygnał buzera. Miganie i sygnał buzera ustępują po ostygnięciu sterownika.

1.4. Po włączeniu zasilania z naciśniętym przyciskiem na sterowniku, sterownik podaje swoim buzerem numer systemu, odbieraną częstotliwość i pojemność pamięci pilotów - 585 - pkt2.

2. Trzycyfrowe informacje buzerem

Informację stanowią trzy grupy sygnałów buzera sterownika rozdzielone krótką przerwą.

Należy liczyć sygnały buzera w pierwszej, drugiej i trzeciej grupie. Liczba sygnałów w pierwszej grupie to pierwsza cyfra (setki), liczba sygnałów w drugiej grupie to druga cyfra (dziesiątki), a liczba sygnałów w grupie trzeciej to trzecia cyfra (jednostki). Zero sygnalizowane jest pojedynczym przedłużonym sygnałem buzera.

Np: dwa krótkie, długi, a potem pięć krótkich sygnałów buzera oznacza liczbę 205.

W zależności od sytuacji liczba 205 oznacza:

- 205 zarejestrowanych pilotów,
- lub czas monostabilny kanału 205s.

Możliwa liczba zarejestrowanych pilotów w sterowniku: 000-585.

Możliwe czasy monostabilne kanałów: 001-999.

3. Wprowadzanie liczby trzycyfrowej

Przykład: wprowadzenie liczby 302.

Nacisnąć krótko trzy razy przycisk PRG na sterowniku (pierwsza cyfra 3). Poczekać, na sygnał buzera potwierdzający zakończenie wprowadzania pierwszej cyfry.

Nacisnąć i przytrzymać przycisk PRG na sterowniku, aż do momentu krótkiego sygnału buzera, a następnie zwolnić przycisk PRG. Została wprowadzona druga cyfra - zero.

Nacisnąć krótko dwa razy przycisk PRG na sterowniku - trzecia cyfra 2.

W zależności od sytuacji, wprowadzona liczba 302, oznacza:

- ustawienia czasu monostabilnego dowolnego z kanałów na 302s.
- Możliwe do wprowadzenia liczby to 001-999.

4. Rejestrowanie pilotów, kasowanie pilota

W stanie normalnej pracy **krótko nacisnąć** przycisk na sterowniku. Potwierdzeniem jest **jeden długi** sygnał buzera i sterownik czeka 5s na rejestrację przycisków pilota BFT MITTO w kanale nr1 - **punkt 4.1.**

Ponowne (drugie) krótkie naciśnięcie przycisku na sterowniku potwierdzone jest: **jednym krótkim** sygnałem buzera. Od tego momentu sterownik czeka 5s na rejestrację przycisków pilota innego producenta w kanale nr1- **punkt 4.2.** **Uwaga: jeden krótki sygnał buzera występuje tylko gdy działają piloty BFT i piloty innych producentów - opcja 5.2**

Ponowne (trzecie) krótkie naciśnięcie przycisku na sterowniku potwierdzone jest **dwoma długimi** sygnałami buzera i od tego momentu sterownik czeka 5s na rejestrację pilota BFT MITTO w kanale nr2 - **punkt 4.1.**

Ponowne (czwarte) krótkie naciśnięcie przycisku na sterowniku potwierdzone jest **dwoma krótkimi** sygnałami buzera i od tego momentu sterownik czeka 5s na rejestrację przycisków pilota innego producenta w kanale nr2 - **punkt 4.2.** **Uwaga: dwa krótkie sygnały buzera występuje tylko gdy działają piloty BFT i piloty innych producentów - opcja 5.2**

Ponowne (piąte) krótkie naciśnięcie przycisku na sterowniku potwierdzone jest **trzem krótkimi** sygnałami buzera i od tego momentu sterownik czeka 5s na wyrejestrowanie pilota ze sterownika - **punkt 4.3.**

4.1. Rejestracja przycisków pilotów BFT odbywa się w dwóch etapach. Sterownik przez 5s czeka na naciśnięcie tzw. ukrytego przycisku pilota BFT (w nowych pilotach BFT MITTO należy równocześnie przycisnąć i przytrzymać dwa górne przyciski), w pilotach zamiennikach należy nacisnąć wszystkie przyciski pilota. Po skutecznym naciśnięciu tzw. ukrytego przycisku - buzer włącza się na 3 sekundy, w czasie których należy nacisnąć przycisk pilota który ma zostać zarejestrowany. Skuteczna rejestracja kończy sygnał buzera. Również przekroczenie czasu trzech sekund kończy sygnał buzera.

4.2. Rejestracja przycisków pilotów innych producentów. Sterownik przez 5s czeka na naciśnięcie i zwolnienie przycisku pilota. Skuteczna rejestracja potwierdzana jest podwojnym sygnałem buzera.

UWAGA. Jeżeli sterownik nie reaguje sygnałem buzera na sprawnego pilota, oznacza to pełną pamięć pilotów.

4.3. Aby wyrejestrować dostępnego pilota z pamięci sterownika należy nacisnąć dowolny (nawet niezarejestrowany) przycisk zarejestrowanego pilota. Kasowanie potwierdzone jest sygnałem buzera. Po skasowaniu pilota sterownik czeka 5s na kolejnego pilota, gra hymn kibica, podaje sygnałami buzera liczbę zarejestrowanych pilotów (punkt 2) i przechodzi do normalnej pracy.



5. Konfigurowanie sterownika

Programowanie sterownika odbywa się przy pomocy przycisku PRG i buzera sterownika. W stanie normalnej pracy, nacisnąć i przytrzymać przycisk PRG na płytce sterownika:

- po 4s usłyszymy **krótki** sygnał buzera,
- po kolejnych 4s usłyszymy **dwa krótkie** sygnały buzera,
- po kolejnych 4s usłyszymy **trzy krótkie** sygnały buzera,
- i w końcu po kolejnych 4s usłyszymy **cztery krótkie** sygnały buzera.

Zwolnienie przycisku PRG na sterowniku:

- **po jednym** krótkim sygnale buzera - **punkt 5.1.:**

- ustawienia trybu pracy kanału nr 1.

- **po dwóch krótkich** sygnałach buzera - **punkt 5.1.:**

- ustawienia trybu pracy kanału nr 2.

- **po trzech krótkich** sygnałach buzera - **punkt 5.2.:**

- ustawienie możliwości rejestracji tylko pilotów BFT, zmiennekodowych lub wszystkich pilotów z układem HCS, - sygnalizacja zmiany stanu kanału buzerem

- **po czterech krótkich** sygnałach buzera - **punkt 5.3.:**

- przywrócenie ustawień fabrycznych i kasowanie pamięci pilotów .

5.1. Tryb pracy kanału nr 1 i nr 2

Konfigurowanie kanału nr 1 W stanie normalnej pracy nacisnąć i przytrzymać przycisk PRG na sterowniku, a gdy usłyszymy **pojedynczy krótki** sygnał buzera, zwolnić przycisk PRG - dalej patrz **punkt 5.1.1.**

Konfigurowanie kanału nr 2 W stanie normalnej pracy nacisnąć i przytrzymać przycisk PRG na sterowniku, a gdy usłyszymy pojedynczy krótki sygnał buzera, a następnie **podwojny** sygnał buzera, zwolnić przycisk PRG - dalej patrz **punkt 5.1.1.**

5.1.1 Dalej sterownik generuje dwa krótkie i jeden długi sygnał buzerem. Naciśnięcie przycisku PRG po:

- **pierwszym krótkim** sygnale buzera wybiera tryb bistabilny kanału,

- **drugim krótkim** sygnale buzera wybiera tryb TDJN,

- **trzecim długim** sygnale buzera sterownik oczekuje na wprowadzenia trzech cyfr - trzycyfrowego czasu trybu monostabilnego (001-999s) - (**punkt 3.**).

Jeżeli został wybrany tryb bistabilny lub TDJN, to buzer sterownika gra hymn kibica i przechodzi do normalnej pracy.

Jeżeli wprowadzony został czas monostabilny, to sterownik podaje czas monostabilny - (**punkt 2.**), gra hymn kibica i przechodzi do normalnej pracy.

5.2. Ustawienia ograniczeń: obsługiwane piloty i sygnalizacja działania kanałów

Nacisnąć i przytrzymać przycisk PRG na sterowniku, a następnie gdy po 12s usłyszymy trzy krótkie sygnały buzera, zwolnić przycisk PRG.

Następnie buzer sterownik generuje 4 krótkie sygnały.

Jeżeli naciśniemy przycisk PRG sterownika po:

- **pierwszym** sygnale - działają i rejestrowane są tylko piloty zmiennekodowe BFT,

- **drugim** sygnale buzera - działają i rejestrowane są piloty zmiennekodowe BFT oraz wszystkie piloty z układem HCS - analizowana jest tylko ich część stałokodowa transmisji,

- **trzecim** sygnale - działanie kanału nie jest sygnalizowana buzerem,

- **czwartym** sygnale - działanie kanału jest sygnalizowana buzerem,

5.3. Reset sterownika

Nacisnąć i przytrzymać przycisk PRG na sterowniku, a następnie gdy po ok. 16s usłyszymy cztery krótkie sygnały buzera, zwolnić przycisk PRG. Naciśnięcie przycisku PRG po **pierwszym** sygnale - przywrócenie ustawień fabrycznych i kasowanie pamięci pilotów - **punkt 8.** Następnie hymn kibica buzerem sygnalizuje przejście sterownika do normalnej pracy.

6. Wyprowadzenia

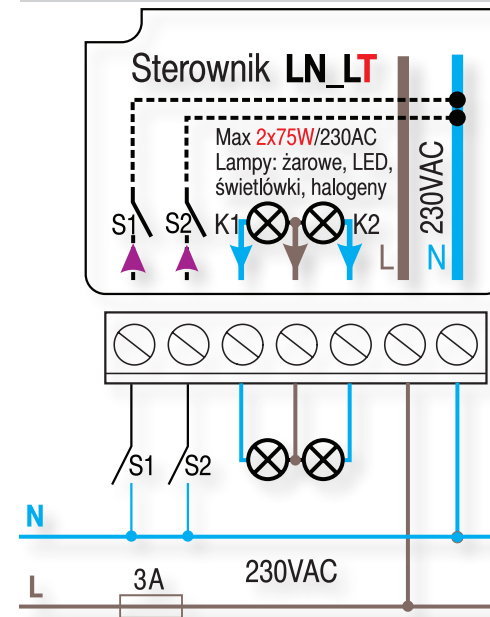

7. Dane techniczne

Lp	Nazwa	Wartość	Uwagi
1	Zasilanie	230AC/50Hz	+/- 10%
2	Pobór prądu	12mA/0.6W	
3	Wyjścia	2 x 75W	2 x triak
4	Częstotliwość odbioru	433.92MHz	

8. Ustawienia fabryczne

Oba kanały sterownika pracują jako bistabilne, rejestrowane są piloty SYSTEMOWE i piloty nieSYSTEMOWE, można klonować zdalnie pilota, działanie kanału sygnalizowana jest buzerem sterownika.

UWAGA. Antena może znajdować się pod napięciem 230VAC. W żadnym razie nie należy jej skracać.

Zaciski S1 i S2 mogą znajdować się pod napięciem 230VAC.